

Ref. **3010**

MACHO ÚNICO MANO MÉTRICA/ MÉTRICA FINA

Metric / Metric Fine Hand **Single Tap**

Taraud à Main **Unique** Métrique / Métrique Pas Fin

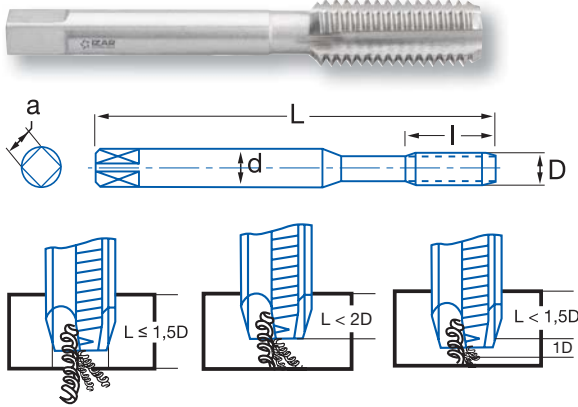

HSS	M DIN 352	MF DIN 2181	C 2-3h	Tol. 6H		α 10° ± 2
Grupo 1 Subgr. 1.1	Grupo 5 Subgr. 5.1	Grupo 3 Subgr. 3.1/3.2	Grupo 6 Subgr. 6.1/6.2/6.3			

Nº 3 Acabado Finishing Finition Nº1 Desbaste Roughing Ebauche Nº2 Repasado Retouching Retoucher

M/MF	P	L mm	I mm	d mm	a mm	Z	Nº Art. HSS	€	Nº Art. HSS	€	Nº Art. HSS	€
New! M2	0,40	36	8	2,80	2,10	3	76385	9,76	22710	9,76	33368	9,76
M3	0,50	40	11	3,50	2,70	3	76389	5,53	11158	5,53	12723	5,53
M3,5	0,60	45	13	4,00	3,00	3	76391	6,54	66186	6,54	20538	6,54
MF4	0,50	45	10	4,50	4,90	3	76393	16,08				
M4	0,70	45	13	4,50	3,40	3	76394	5,53	18943	5,53	11263	5,53
M4,5	0,75	50	16	6,00	4,90	3	76397	9,78	66187	9,78	66192	9,78
MF5	0,50	50	12	6,00	4,90	3	59484	16,99				
MF5	0,75	50	12	6,00	4,90	3	59485	16,10				
M5	0,80	50	16	6,00	4,90	3	76400	5,88	11262	5,88	26620	5,88
MF6	0,50	50	14	6,00	4,90	3	59486	11,69				
MF6	0,75	50	14	6,00	4,90	3	76405	9,68				
M6	1,00	50	19	6,00	4,90	3	75383	5,88	10630	5,88	10833	5,88
MF7	0,75	50	14	6,00	4,90	3	46217	14,73				
M7	1,00	50	19	6,00	4,90	3	76408	7,18	66201	7,18	32812	7,18
MF8	0,50	50	19	6,00	4,90	4	59487	18,12				
MF8	0,75	50	19	6,00	4,90	4	59488	14,34				
MF8	1,00	56	20	6,00	4,90	4	76411	9,64				
M8	1,25	56	22	6,00	4,90	4	75449	7,18	10938	7,18	26629	7,18
MF9	1,00	63	20	7,00	5,50	4	34577	16,36				
M9	1,25	63	22	7,00	5,50	4	76414	11,73	66208	11,73	20543	11,73
MF10	0,50	63	20	7,00	5,50	4	59489	20,90				
MF10	0,75	63	20	7,00	5,50	4	59490	20,40				
MF10	1,00	63	20	7,00	5,50	4	76417	10,38				
MF10	1,25	70	24	7,00	5,50	4	76418	10,52				
M10	1,50	70	24	7,00	5,50	4	74995	8,81	11148	8,81	15086	8,81
MF11	0,75	63	20	8,00	6,20	4	59491	50,40				
MF11	1,00	63	20	8,00	6,20	4	59492	18,14				
MF11	1,25	63	22	8,00	6,20	4	59493	18,29				
M11	1,50	70	24	8,00	6,20	4	76422	14,69	25211	14,69	21282	14,69
MF12	0,75	70	22	9,00	7,00	4	59494	29,03				
MF12	1,00	70	20	8,00	7,00	4	22221	18,17				
MF12	1,25	70	22	9,00	7,00	4	76425	18,20				
MF12	1,50	70	22	9,00	7,00	4	76426	15,51				
M12	1,75	75	29	9,00	7,00	4	74996	12,40	10834	12,40	28407	12,40
MF13	0,75	70	22	11,00	9,00	4	59495	51,46				
MF13	1,00	70	20	11,00	9,00	4	59496	29,13				
MF13	1,25	70	22	11,00	9,00	4	59497	29,37				
MF13	1,50	70	22	11,00	9,00	4	59498	29,42				
MF14	0,75	70	22	11,00	9,00	4	59499	50,86				
MF14	1,00	70	20	11,00	9,00	4	76433	32,43				
MF14	1,25	70	20	11,00	9,00	4	45040	22,22				
MF14	1,50	70	20	11,00	9,00	4	76435	17,27				
MF14	1,75	70	30	11,00	9,00	4	59500	66,23				
M14	2,00	80	30	11,00	9,00	4	76436	13,70	11772	13,70	20529	13,70
MF15	1,00	70	20	12,00	9,00	4	59501	39,31				
MF15	1,25	70	22	12,00	9,00	4	59503	42,06				
MF15	1,50	70	20	12,00	9,00	4	76439	42,05				
MF16	1,00	70	22	12,00	9,00	4	59504	37,53				
MF16	1,25	70	22	12,00	9,00	4	59505	39,50				
MF16	1,50	70	20	12,00	9,00	4	76443	21,61				
M16	2,00	80	32	12,00	9,00	4	76444	19,44	17461	19,44	16312	19,44
MF17	1,00	70	22	12,00	9,00	4	59506	60,46				
MF17	1,25	70	22	12,00	9,00	4	59507	60,70				

MF Nº1 y Nº2
bajo demanda
upon request
sur demande

Ref. **3010**

Cont.

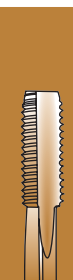

M/MF	P	L mm	I mm	d mm	a mm	Z	Nº 3 Acabado Finishing Finition		Nº1 Desbaste Roughing Ebauche		Nº2 Repasado Retouching Retoucher	
							Nº Art. HSS	€	Nº Art. HSS	€	Nº Art. HSS	€
MF17	1,50	70	22	12,00	9,00	4	59562	28,48				
MF18	1,00	80	22	14,00	11,00	4	59508	41,71				
MF18	1,25	80	22	14,00	11,00	4	59509	59,12				
MF18	1,50	80	22	14,00	11,00	4	45039	28,55				
MF18	2,00	80	22	14,00	11,00	4	59510	45,31				
M18	2,50	95	40	14,00	11,00	4	76452	25,77	11916	25,77	66249	25,77
MF19	1,25	80	22	14,00	11,00	4	59511	86,96				
MF19	1,50	80	22	14,00	11,00	4	59512	88,49				
MF19	2,00	80	22	14,00	11,00	4	59513	105,40				
MF20	1,00	80	22	16,00	12,00	4	59514	55,55				
MF20	1,25	80	22	16,00	12,00	4	59515	87,05				
MF20	1,50	80	22	16,00	12,00	4	76476	35,78				
MF20	2,00	80	22	16,00	12,00	4	59516	46,96				
M20	2,50	95	40	16,00	12,00	4	76478	29,02	11917	29,02	17261	29,02
MF21	1,00	80	22	16,00	12,00	4	59517	113,41				
MF21	1,25	80	22	16,00	12,00	4	59518	112,48				
MF21	1,50	80	22	16,00	12,00	4	59519	90,42				
MF22	1,00	80	22	18,00	14,50	4	59521	61,44				
MF22	1,25	80	22	18,00	14,50	4	59522	88,49				
MF22	1,50	80	22	18,00	14,50	4	76484	39,02				
MF22	2,00	80	22	18,00	14,50	4	76485	62,48				
M22	2,50	100	40	18,00	14,50	4	76486	38,83	65789	38,83	15241	38,83
MF23	1,00	80	22	18,00	14,50	4	59523	113,31				
MF23	1,50	80	22	18,00	14,50	4	59524	112,37				
MF24	1,25	90	22	18,00	14,50	4	59525	114,36				
MF24	2,00	90	22	18,00	14,50	4	59526	69,27				
M24	3,00	110	50	18,00	14,50	4	76493	45,50	58475	45,50	12505	45,50
MF25	1,00	90	22	18,00	14,50	4	59527	99,24				
MF25	1,25	90	22	18,00	14,50	4	59528	160,25				
MF25	2,00	90	22	18,00	14,50	4	59561	167,56				
MF26	1,00	90	22	18,00	14,50	4	59529	87,43				
MF26	1,50	90	22	18,00	14,50	4	59530	78,37				
MF26	2,00	90	22	18,00	14,50	4	59531	96,24				
MF27	1,00	90	22	20,00	16,00	4	59532	97,39				
MF27	1,50	90	22	20,00	16,00	4	59533	86,85				
M27	3,00	110	50	20,00	16,00	4	76505	58,58	10836	58,58	66294	58,58
MF28	1,00	90	22	20,00	16,00	4	59534	161,72				
MF28	1,50	90	22	20,00	16,00	4	59535	87,08				
MF30	1,00	90	22	22,00	18,00	4	16388	121,46	66299	121,46	66300	121,46
MF30	1,50	90	22	22,00	18,00	4	59536	90,32				
M30	3,50	125	56	22,00	18,00	4	76512	75,02	26582	75,02	13046	75,02
MF33	1,50	100	25	25,00	20,00	4	59537	122,51				
MF33	2,00	100	25	25,00	20,00	4	59538	145,68				
M33	3,50	125	56	25,00	20,00	4	76519	94,61	66307	94,61	66308	94,61
MF34	1,50	100	25	28,00	22,00	4	59539	132,58				
MF35	1,50	100	25	28,00	22,00	4	59540	147,04				
MF36	1,50	100	25	28,00	22,00	4	59541	142,01				
MF36	3,00	125	40	28,00	22,00	4	59542	247,93				
M36	4,00	150	63	28,00	22,00	4	76525	120,71	66317	120,71	38036	120,71
MF38	1,50	100	25	28,00	22,00	4	59543	159,76				
MF38	2,00	125	40	28,00	22,00	4	59544	227,67				
MF39	1,50	110	25	32,00	24,00	4	59545	214,26				
MF39	2,00	125	40	32,00	24,00	4	59546	212,49				
MF39	3,00	125	40	28,00	22,00	4	59547	210,22				
M39	4,00	150	63	32,00	24,00	4	76531	135,06	66328	135,06	66329	135,06
MF40	1,50	110	25	32,00	24,00	4	59548	189,18				
MF40	2,00	125	40	32,00	24,00	4	59549	216,13				
MF40	3,00	125	40	32,00	24,00	4	59550	217,71				
MF42	1,50	110	25	32,00	24,00	4	14781	250,30	66336	250,30	66337	250,30
MF42	2,00	125	40	32,00	24,00	4	59551	251,39				
MF42	3,00	125	40	32,00	24,00	4	59552	247,28				
M42	4,50	150	63	32,00	24,00	4	76538	168,98	66342	168,98	61071	168,98
MF45	1,50	110	25	36,00	29,00	6	16389	282,78	66343	282,78	66344	282,78
MF45	2,00	125	40	36,00	29,00	6	59553	294,39				
MF45	3,00	125	40	36,00	29,00	6	59554	299,29				
M45	4,50	160	70	36,00	29,00	6	76542	195,09	32663	195,09	32664	195,09
MF48	1,50	140	40	36,00	29,00	6	16390	318,71	66349	318,71	66350	318,71
MF48	2,00	140	40	36,00	29,00	6	59555	393,79				
MF48	3,00	140	40	36,00	29,00	6	59556	356,41				
M48	5,00	180	75	36,00	29,00	6	76546	234,87	66355	234,87	66356	234,87
MF50	1,50	140	40	36,00	29,00	6	59557	285,55				
MF52	1,50	140	40	40,00	32,00	6	59558	305,45				
MF52	2,00	140	40	40,00	32,00	6	59559	443,07				
MF52	3,00	140	40	40,00	32,00	6	59560	404,62				
M52	5,00	180	75	40,00	32,00	6	76551	285,12	66367	285,12	66368	285,12

MF Nº1 y Nº2
bajo demanda
upon request
sur demande